

Szkolny Magiel

czasopismo szkolne
Szkoły Podstawowej Nr 17



wydanie 01 (2021/2022)

cena: 1,50

Witajcie, Drodzy Uczniowie!

Tak, tak, to my, redakcja Szkolnego Magła znowu dla Was pracuje i to pełną parą!!! Za oknem kolorowo, coraz chłodniej, szybciej robi się ciemno, cóż, przyszła jesień. Choć wielu z Was nadal wzdycha do wakacyjnych wspomnień. Pamiętajcie jednak, że jesień też ma swój urok. A wakacje jeden minus – nie ma Szkolnego Magła. Cieszymy się, więc, że znów możemy wspólnie spędzać czas. Nowy rok szkolny, nowe wyzwania, na pewno nie będzie czasu na nudę. A co najważniejsze przed Wami nowy, świeżutki, jeszcze ciepłutki numer Szkolnego Magła!!!

Oj, będzie, co czytać. Mamy dla Was arcyciekawe artykuły. Każdy znajdzie coś dla siebie. Nasi sportowcy jeszcze raz przeżyją emocje, jakie przyniósł nam Bieg Chrobrego – mamy dla Was relację z tego wydarzenia. A zastanawialiście się kiedyś ile kroków dziennie robicie? Ruch to zdrowie i każde dziecko o tym wie! W naszej szkole odbył się konkurs na największą liczbę kroków, o tym również poczytacie w naszym piśmie. Powspominamy również wakacje, zachęcamy do przeczytania artykułu o wyprawie naszej uczennicy do Turcji. Dla naszych moli książkowych mamy recenzję książki, nie powiemy, jakiej sami się przekonajcie. Gorąco polecamy także komiks, który znajdziecie na łamach naszej gazetki. Oj, widzimy, że niecierpliwą się nasze umysły ścisłe, nic się nie martwcie znajdzie się również coś dla Was – polecamy kącik matematyczny. Mamy też nowość, nasi uczniowie polecają gry planszowe, tak, tak dobrze słyszycie, nie gry komputerowe tylko planszowe. To świetna rozrywka i cudowny sposób na spędzenie czasu w gronie przyjaciół.

I jak zwykle to samo, za dużo Wam zdradzamy na samym wstępie. Nie ma, na co czekać, usiądziecie wygodnie i zabierajcie się za czytanie najlepszego piśmka w naszej galaktyce – Szkolnego Magła.

Koło Redakcyjne

Numer przygotowali: Marta Wereszczyńska, Zuzanna Mikołajczak, Gabrysia Osses, Olga Jurkiewicz

pod opieką: Izabelli Sporakowskiej-Mazur i Małgorzaty Wolskiej.

Współpraca: Angelika Ciołek, Natalia Piskorska, Ewa Drozdowicz

KLUB MAŁEGO GLOBTROTERA

MOJE WSPOMNIENIA Z TURCJI...

Cześć! W tym roku byłam w Turcji i chciałabym Wam trochę opowiedzieć o tym letnim wyjeździe. Zaczniemy od tego, że Turcja to bardzo duży kraj, a ja spędziłam wakacje w okolicach Side, czyli na wybrzeżu Morza Śródziemnego. Z Poznania na południe Turcji dolecieć można już w ok.3 godziny. Gdy podchodziliśmy do lądowania zaskoczyły mnie bardzo wysokie pasma górskie. Muszę Wam powiedzieć, że w sierpniu było tam naprawdę upalnie! Temperatura sięgała nawet powyżej 40 stopni Celsjusza, a woda w morzu była przyjemnie ciepła. Najbardziej rozpoznawalnym symbolem tego kraju jest oko proroka – jest przepiękne! Można je zobaczyć na wielu artykułach do udekorowania domu lub biżuterii.

Aby porozumieć się bez problemu z miejscową ludnością używamy najczęściej języka angielskiego lub niemieckiego (dlatego warto uczyć się ich w naszej szkole ☺). Ludzie są tam bardzo życzliwi, pomocni i zabawni – uwielbiam ich poczucie humoru. Na południu Turcji turystyka jest naprawdę mocno rozwinięta. Znajdziemy tu wiele rozbudowanych hoteli z licznymi atrakcjami typu baseny, zjeżdżalnie itd. Wielbiciele różnych starożytnych budowli byłiby zachwyceni. Jest tam co podziwiać. Co jeszcze dobrze wspominam? JEDZENIE. Mogłabym codziennie jeść na śniadanie soczyste arbuzy, na obiad pyszną pizzę, a na kolację... znowu arbuzy – naprawdę musicie ich kiedyś spróbować! Pamiętam też, że gdy byłam w Side, piłam mleko prosto z kokosa i miałam na ręce malutkie żółwie! Były bardzo słodkie. Podobnie jak niewielkie jaszczurki, które można spotkać praktycznie na każdym kroku. Mogę śmiało powiedzieć, że wyjazd do Turcji był jednym z moich ulubionych!

Zuzanna Mikołajczak, kl.5b



SZKOLNE AKCJE

PRZERWA NA CZYTANIE 1 PAŹDZIERNIKA 2021

Po raz drugi nasza szkoła brała udział w Międzynarodowej Akcji „Przerwa na czytanie”, której celem było bicie rekordu liczby czytających podczas jednej przerwy. Wzięło w niej udział ogólnie 403 uczniów, a podczas jednej z przerw czytających, wraz z nauczycielami i pracownikami szkoły, było aż 245. Jak zawsze całemu wydarzeniu towarzyszyła pozytywna energia, skupienie i ciekawe rozmowy. W związku z entuzjastycznym przyjęciem wydarzenia przez samych uczniów, organizatorki postanowiły rozwinąć akcję i kontynuować ją w formie projektu edukacyjnego „Jestem off-line. Czytam!”, mającym na celu zachęcenie do czytania, odpoczynku od telefonów komórkowych oraz poznanie preferencji czytelniczych naszej społeczności szkolnej, na przykład poprzez wpisywanie tytułów książek do Księgi Wpisów znajdującej się w bibliotece szkolnej. Dodatkowo w gazetce szkolnej mile widziane będą recenzje ulubionych pozycji książkowych. Najaktywniejsi zostaną nagrodzeni!

Każdy pierwszy piątek miesiąca będzie dniem z książką, zapraszamy serdecznie już **5 listopada**. Do udziału w akcji nie trzeba chyba nikogo specjalnie namawiać.

II MIĘDZYNARODOWA EDYCJA
VI OGÓLNOPOLSKIEJ AKCJI BICIA REKORDU
W CZYTANIU NA PRZERWIE

PRZERWA NA CZYTANIE

1 - 31 PAŹDZIERNIKA 2021

OSTATNI
REKORD
155 809
CZYTAJĄCYCH
OSÓB

AKCJA REALIZOWANA W RAMACH
MIĘDZYNARODOWEGO MIESIĄCA BIBLIOTEK SZKOLNYCH
ORAZ KAMPANII SPOŁECZNEJ

ŚCIEŻKA POLSKA CZYTA DZIECIOMĘ

HONOROWY PATRONAT

LIBRIS
Szkoła
Otwiera

ORE

OŚRODEK
ROZWOJU
EDUKACJI

ORPEG
OŚRODEK ROZWOJU
POLSKIEJ EDUKACJI 21. STULECIA

PATRONAT MEDIALNY

zBby
POLSKA SEKCJA

sbp.pl

Elektroniczna
Biblioteka
Polskiej Szkoły

Biblioteka
szkolna
online

ORGANIZATOR: BIBLIOTEKA PEDAGOGICZNA
WOJEWÓDZKIEGO OŚRODKA METODYCZNEGO W GORZOWIE WLK.
KONTAKT:
UL. ŁOKIETKA 29A 00-400 GORZÓW WIELKOPOLSKI
WWW.WOMGDZ.EDU.PL MAIL: PRZERWANACZYTANIE@GMAIL.COM TEL: 509517208

WOM
Wojewódzki
Ośrodek
Metodyczny
w Gorzowie Wielkopolskim

f

Instagram



JESTEM OFFLINE. CZYTAM!



KSIĄŻKA MIESIĄCA

Emi i Tajny Klub Superdziewczyn
napisała dla nas Agnieszka Mielech.

Emi, a tak właściwie Stanisława, to zwyczajna dziewczynka, taka jak Ty. Mieszka z mamą i tatą oraz opiekuje się Czekoladą - labradorem cioci Julii. Ma zwariowanych przyjaciół: muzykalną Faustynę, czarującego Lucka, Frankamądrą, Anielę i wielu innych. Dziewczyny założyły Tajny Klub, któremu przewodziło motto: NIGDY WIECEJ NUDY.

Czytając kolejne tomy przygód wesołej „paczki” przyjaciół też nie będziesz się nudzić. ☺

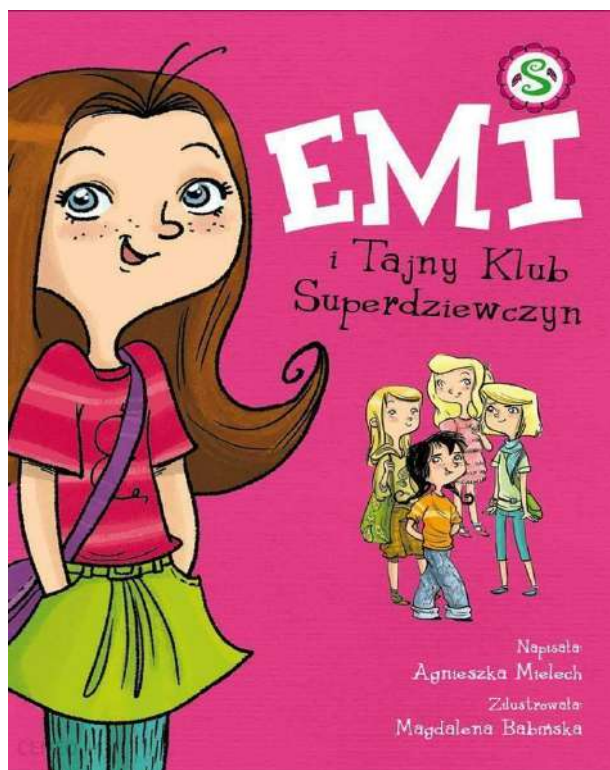

Poleciłabym tę książkę dziewczynom, które lubią zagadki i tajemnice.

Marta Wereszczyńska, kl. 4b

PLANSZÓWKOWO

Gry planszowe to najlepszy sposób na spędzanie wolnego czasu. Dziś opowiem Wam o planszówce pt. „5 sekund”. W opakowaniu znajduje się duża klepsydra, karty z pytaniami i z ulgami np. zmiana pytania albo przejście odpowiedzi na innego gracza, plansza oraz pionki. Gra polega na tym, że gracz nr 1 czyta pytanie graczowi nr 2 i w odwraca klepsydrę, która odmierza 5 sekund. W tym czasie gracz musi odpowiedzieć. Jeśli poprawnie rozwiąże, przesuwa się o jedno pole, a jeśli źle - to stoi w miejscu. Niestety niebezpieczeństwem jest pole wyjątkowe: strefa zagrożenia. Jeśli, stojąc tam, źle odpowiesz, startujesz od nowa.

Gra przypadła mi bardzo do gustu. Najbardziej lubię zawarte tam pytania. Nie brzmią one standardowo, np.: *Ile jest planet w Układzie Słonecznym?* Tylko np.: *Wymień 3 słowa, które rymują się ze słowem mucha!* Wtedy gra staje się naprawdę zabawna. Często ratują mnie karty pomocy! Staram się nie wykorzystywać wszystkich od razu! Ale presja czasu sprawia, że czasem nie umiem odpowiedzieć na pytanie. Gra jest bardzo ciekawa, dlatego na okrągło grywam w nią z rodzinką!

Olga Jurkiewicz, kl. 5b

NASZA TWÓRCZOŚĆ

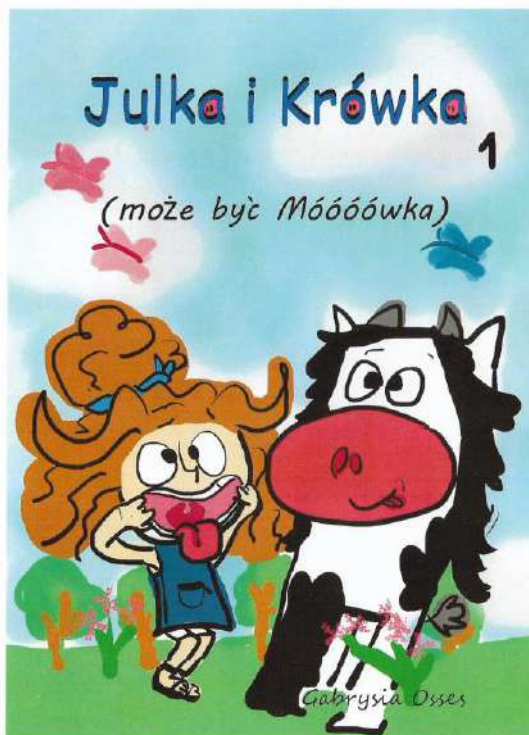

KOMIKS O MAŁEJ, 10-CIO LETNIEJ (MĄDREJ) DZIEWCZYŃCE I JEJ PRZEJACIÓŁCE. PRZYJAŹNI SIĘ Z NIĄ KROWA O IMIENIU GŁADYS. KROWA, KTÓRA GADA, CZARUJE (TAK JAKBY) I JEST NIE Z TEJ ZIEMI (SERIO?) POWIEM TYLKO TYLE:

BĘDZIE SIĘ DZIAŁO !!

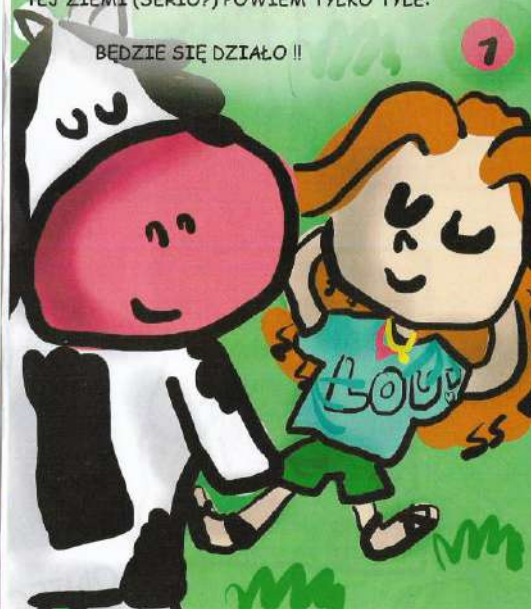



cdn.

kącik $\sqrt{4}$ $\frac{1}{3}$
MATEMATYCZNY

TRENING: OBLICZ DŁUGOŚĆ ODCINKA OZNACZONEGO ZNAKIEM ZAPYTANIA. NIE UŻYWAJ PRZYRZĄDÓW DO MIERZENIA.

ROZGRZEWKA: KAŻDA Z FIGUR MA INNĄ WAGĘ, KTÓRA JEST NAJCIEŻSZA, A KTÓRA NAJLĘJSZA?

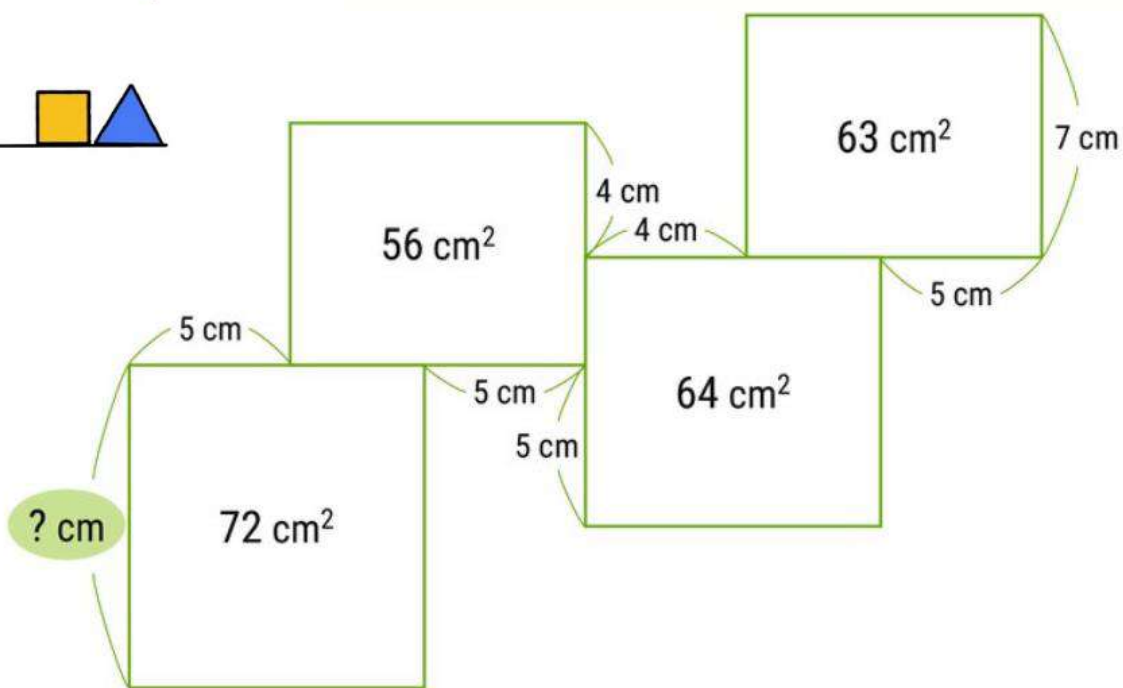
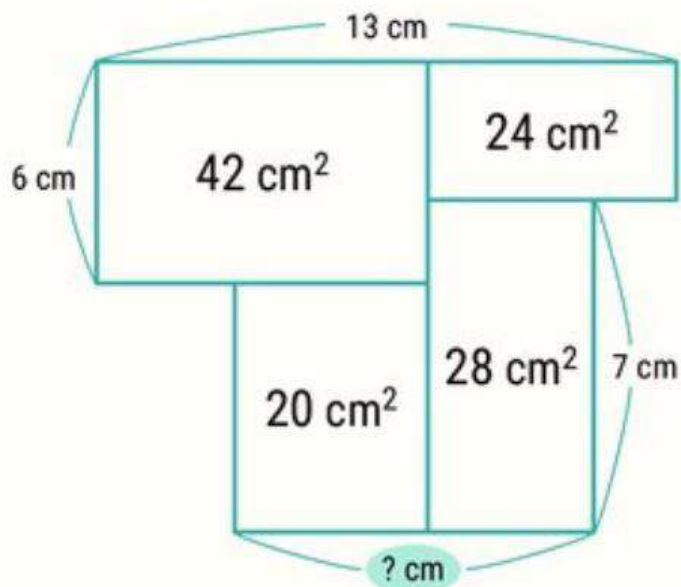
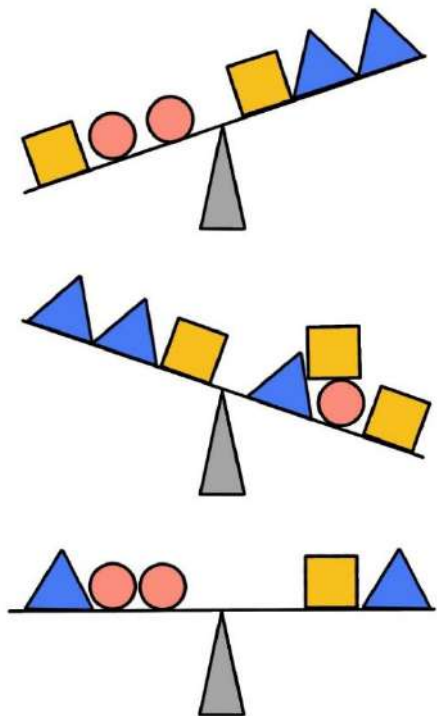

ZADANIE NA MEDAL: W FABRYCE BUTELEK PRZETAPIA SIĘ STARE, POTŁUCZONE BUTELKI NA NOWE. MAJĄC DO DYSPOZYCJI 279 POTŁUCZONYCH BUTELEK, ILE W SUMIE NOWYCH BUTELEK MOŻNA WYTWORZYĆ, JEŻELI TRZY STARE DAJĄ JEDNĄ NOWĄ. PAMIĘTAJ, ŻE NOWE BUTELKI TEŻ SIĘ TŁUKĄ I MIEJ TO NA UWADZE DO SAMEGO KOŃCA.

SPRAWDŹ ROZWIĄZANIA ZAGADEK NA GAZETCE MATEMATYCZNEJ PRZY SALI 100.

WIĘCEJ ZAGADEK ZNAJDZIESZ W KSIĄŻKACH: „ĆWICZ SWÓJ MÓZG” I „LABIRYNTY PÓL”

?? JAK SIĘ UCZYĆ ??

~ matematyki ~

ZVOZUM

dobrze temat



- skorzystaj z podręcznika
- przeanalizuj notatki z lekcji
- poszukaj informacji w internecie

▶ Pi-stacja

ĆWICZ



- matematyka jest jak gra na gitarze
im częściej ćwiczysz, tym więcej łapiesz
- korzystaj z matzoo, szalone liczby

tłumacz



- powiedz, czego się nauczyłeś
 - najpierw własnymi słowami
 - następnie używając poprawnie pojęć matematycznych
 - na końcu opowiedz o tym komuś lub wytłumacz temat koledze / koleżance z klasy

poznaj zadanie



- czytając zdanie po zdaniu
- wypisuj ważne informacje
- i zapisz, jaki jest cel

WSKAZÓWKA ①

Niektóre zadania trzeba „rozpracować”. Nie poddawaj się! Często pomaga przeczytanie zadania kolejny raz.

WSKAZÓWKA ②

Wykonaj rysunek pomocniczy.

powtarzaj



- jeszcze tego samego dnia
- sprawdź, co pamiętasz po tygodniu i po miesiącu

baw się

- zagadki
- sudoku
- układanki logiczne

ZDROWO JEMY, LEPIEJ ŻYJEMY

Nasze zdrowe jesienne śniadanie

Jesienią musimy dbać szczególnie o odporność i o to, by nasze głowy dobrze „pracowały” przez cały dzień. W chłodne poranki śniadania muszą nas rozgrzewać i dawać energię na wiele godzin pobytu w szkole. No właśnie? A co wziąć do szkoły na II śniadanie? Jakie produkty zapewnią nam zdrowie, odporność, lepsze zapamiętywanie. Co pomoże nam się skupić na wielu lekcjach, a na dodatek będzie smaczne???

Oto nasza propozycja:

TORTILLA Z GOTOWANYM KURCZAKIEM/INDYKIEM

- tortilla
- kilka kawałków gotowanej piersi kurczaka lub indyka
- zielony ogórek
- czerwona papryka
- szczypiorek
- sałata (taka, jaką lubicie najbardziej)
- serek do smarowania (wybierzcie swój ulubiony smak)

Placek tortilla smarujemy serkiem, układamy na nim sałatę, kawałki mięsa, ogórek i paprykę pokrojone w słupki oraz szczypiorek. Można dodać ulubiony sos. Później zwijamy wszystko w rulon (jak naleśnik). Można pokroić na kilka części, żeby łatwiej nam się jadło☺



SPORT

BIEG CHROBREGO

Dnia 25.09.2021 odbył się Ogólnopolski Bieg Chrobrego.

Celem imprezy jest popularyzacja biegania jako najprostszej formy sportu dla wszystkich. Organizatorami zawodów byli: Wielkopolskie Towarzystwo Krzewienia Kultury Fizycznej w Poznaniu oraz Wydział Sportu UM Poznania.

Nasi uczniowie wzięli udział w kategoriach z podziałem na płeć, dystans i rocznik.

Nasze osiągnięcia:

Chłopcy 2011/2012 500 m

Dziewczęta 2011/2012 500 m

I miejsce Aleksandra Śliwak kl. 4 b

Chłopcy 2009/2010 1000 m

II miejsce Maksymilian Fałek kl. 8 f

Dziewczęta 2009/2010 1000 m

I miejsce Kalina Chojnacka kl. 8 b

Chłopcy 2007/2008 1500 m

Dziewczęta 2007/2008 1500 m

I miejsce Olga Urbaniak kl. 8 f

II miejsce Antonina Krawczak kl. 7 d

KONKURS NA NAJWIĘKSZĄ LICZBĘ KROKÓW

"Zbierając" kroki codziennie zwiększaliśmy swoją szansę na wygraną. Liczenie kroków zaczęliśmy od poniedziałku, a ostatnim dniem brany pod uwagę była niedziela.

Informujemy, że do zwycięstwa była brana pod uwagę największa łączna liczba kroków uzyskana w ciągu 7 dni.

W konkursie, udział mógł wziąć każdy. Potrzebne były jedynie chęci. W naszym konkursie nie ma przegranych, bowiem każdy, kto udokumentował swoją aktywność, otrzymał dodatkową ocenę z WF-u oraz punkty z zachowania. A najlepsze wyniki zostały nagrodzone.

Pamiętajmy o zasadach bezpieczeństwa, do aktywności wybierajmy zawsze miejsca bezpieczne!

Rozstrzygnięcie Konkursu na Największą Liczbę Kroków

I miejsce Stanisław Wawrzyniak

II miejsce Wojciech Kasper

III miejsce Mariusz Nowak

